

STOCK 945 BOX

Multifunctional dispensing machine ensuring high reliability and full integration with the Industry 4.0 ecosystem.

Modello Stock è un moderno distributore self-service di prodotti.

Il tamburo rotante e robusto consente di conservare fino a 945 articoli unici. La facilità d'uso è garantita da un touch screen da 21" con un'interfaccia flessibile e intuitiva. Grazie alle quattro opzioni di caricamento del prodotto, il rifornimento della macchina diventa ancora più rapido e semplice.

Stock è dotato di lettore RFID, scanner di codici a barre e codice QR integrati.

VANTAGGI

- ▶ Consegna e restituzione degli articoli 24 ore su 24, 7 giorni su 7. Riduzione del consumo di prodotto fino al 50%. Ampia capacità: fino a 945 /1260 celle nel dispositivo.
- ▶ 4 opzioni per caricare i prodotti nel dispositivo.
- ▶ Schermo touch da 21" con moderno e interfaccia intuitiva.
- ▶ 9 configurazioni di altezza e larghezza della camera.
- ▶ Lettore RFID, scanner di codici a barre e codice QR integrati. Monitoraggio in tempo reale dei livelli di inventario grazie all'applicazione web IRSystem.
- ▶ La modularità consente di combinare i dispositivi in set.



Distributore multifunzionale che garantisce elevata affidabilità e piena integrazione con l'ecosistema dell'Industria 4.0.



RIDUZIONE DEI COSTI



RISPARMIA TEMPO



CONTROLLO ACCURATO



SEGNALAZIONE



24/7 DI LAVORO

L'armadio è anche un Info-Point digitale, il cliente oltre a prelevare gli articoli presenti nell'armadio, può visualizzare tutti gli articoli trattati, visualizzare dettagli, ordinarli alla vostra azienda in completa autonomia.

Nessuna attesa

Nessuna visita necessaria

Tutti i cataloghi a portata di clic

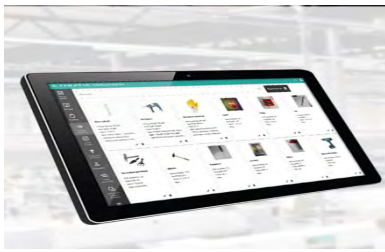

APPLICAZIONE IR SYSTEM

Per ogni macchina offriamo un software proprietario IRSYSTEM, studiato su misura per le esigenze individuali del cliente, che apre possibilità illimitate per la gestione remota dei processi. IRSYSTEM consente la migrazione dei dati e la comunicazione rapida tra il server e la macchina.

- possibilità di integrazione con sistemi quali ERP, GERP, SAP, ecc.
- generazione automatica di report e ordini
- anteprima reale degli stati disponibili nella macchina
- gestione delle autorizzazioni di accesso dei dipendenti alla macchina

SPECIFICHE TECNICHE

Altezza [mm]	2 000
Larghezza [mm]	1 100
Profondità [mm]	840
Tensione [V]	230 VAC - 50 Hz
Consumo energetico [W]	5/80
Massimo carico del tamburo [kg]	500
Massa [kg]	530
Temperatura [°C]	od 5 do 70

CONFIGURAZIONI DEL TAMBURO 945

CONFIGURAZIONI E DIMENSIONI DELLA CAMERA

NUMERO DI CAMERE	A ALTEZZA [MM]	B LARGHEZZA [MM]	C PROFONDITÀ [MM]	D LARGHEZZA [MM]
945	80	50	295	12
630	80	80	295	18
315	80	160	295	35
495	160	50	295	12
330	160	80	295	18
165	160	160	295	35
315	245	50	295	12
210	245	80	295	18
105	245	160	295	35

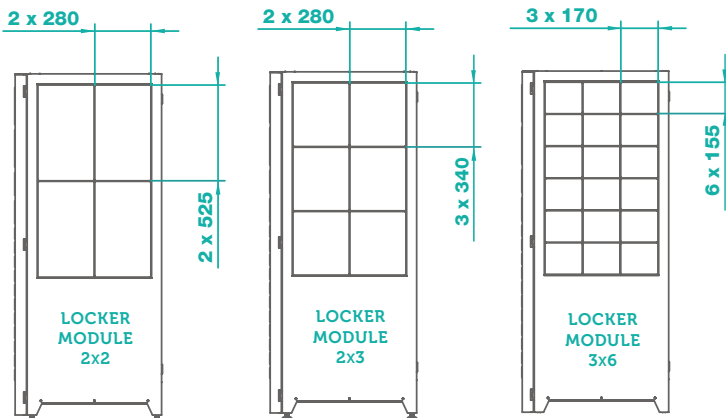
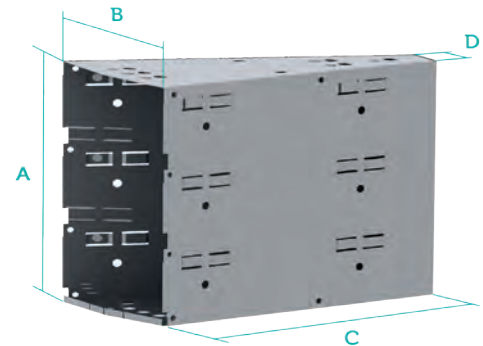

4 opzioni per il caricamento dei prodotti nel dispositivo.
Touchscreen da 21" con interfaccia moderna e intuitiva.

9 configurazioni di altezza e larghezza dei vani.

Letture RFID, scanner di codici a barre e codici QR integrati.
Monitoraggio dell'inventario in tempo reale tramite l'applicazione web IRSYSTEM.
Il design modulare consente di combinare i dispositivi in set.

CONFIGURAZIONI E DIMENSIONI DELLA CAMERA

COMPOS.	NUMERO DI CAMERE	ALTEZZA [MM]	LARGHEZZA [MM]	PROFONDITÀ [MM]	LARGHEZZA [MM]
2x2	4	525	280	240	60
2x3	6	340	280	240	65
3x6	18	155	170	240	88